

1

2

3

4

GACK HE20 Rückwärtshobelkopf
 Zeichnung: Stefan Gotteswinter 2015-11

A

B

C

D

E

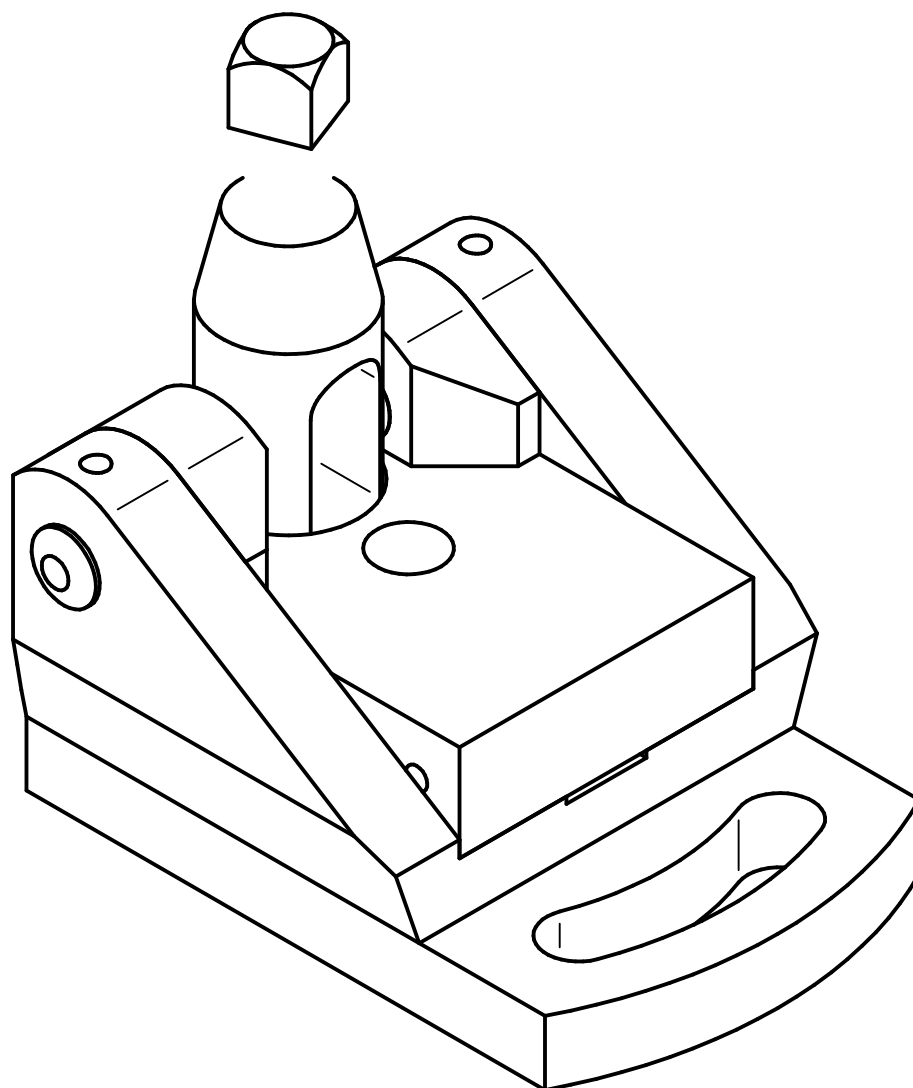

F

Allgemeintoleranz



Maßstab

1:1

Werkstoff

Gewicht

0,000 kg

Erstellt durch

sg

Genehmigt von

sg

Sachnummer

SOLID EDGE

Titel, Zusätzlicher Titel

Dokumentenart

Änd.

Ausgabedatum

2015-11-20

Spr.

de

Blatt

1/6

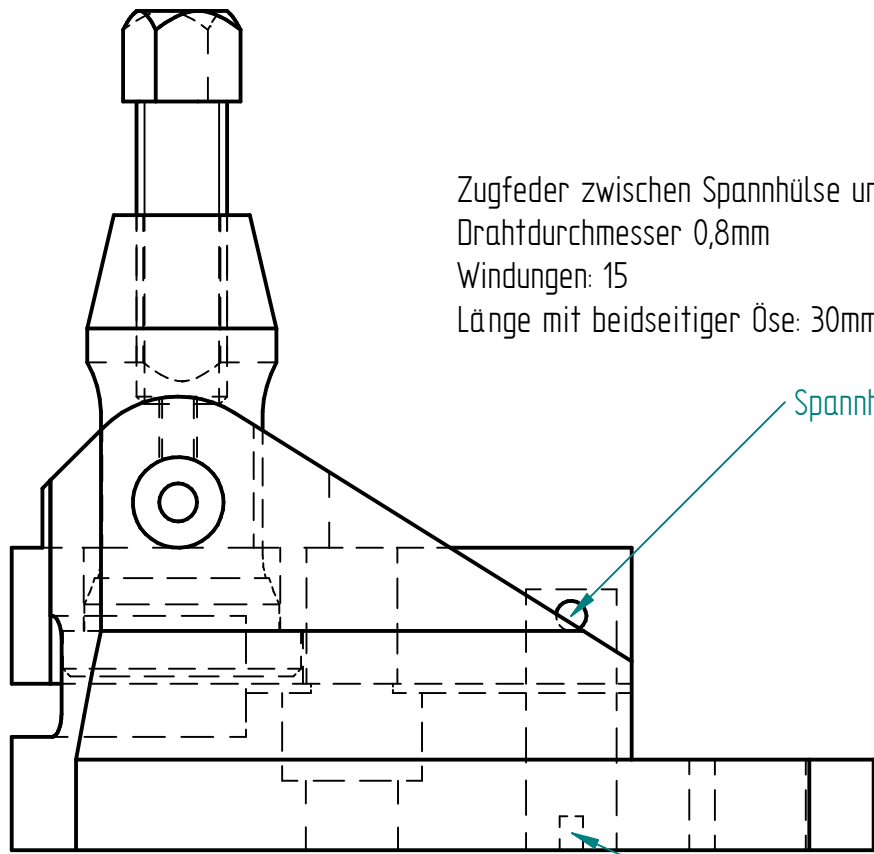

Zugfeder zwischen Spannhülse und Zylinderstift eingehängt
 Drahtdurchmesser 0,8mm
 Windungen: 15
 Länge mit beidseitiger Öse: 30mm

Spannhülse 4x25

Gewindesttift M5x8

Zylinderstift $\phi 3 \times 18$

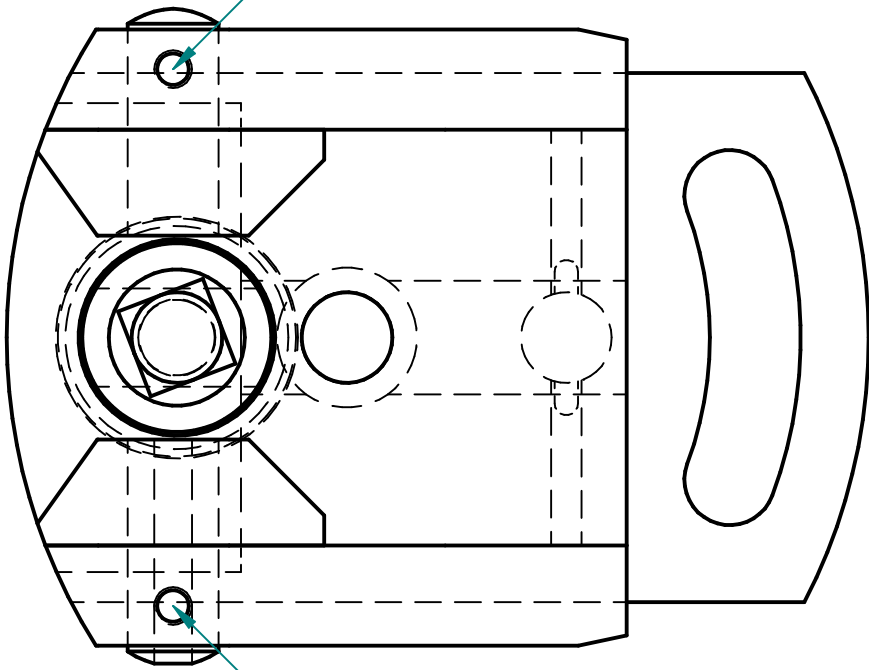

Gewindesttift M5x8

F	Allgemeintoleranz		Maßstab	Werkstoff	Gewicht
			1:1		0,000 kg
	Erstellt durch		Genehmigt von		Sachnummer
	sg		sg		
SOLID EDGE Titel, Zusätzlicher Titel				Dokumentenart	
SOLID EDGE ACADEMIC COPY				Änd.	Ausgabedatum
					2015-11-20
				Spr.	Blatt
				de	2/6

1 2 3 4

A

B

C

D

E

F

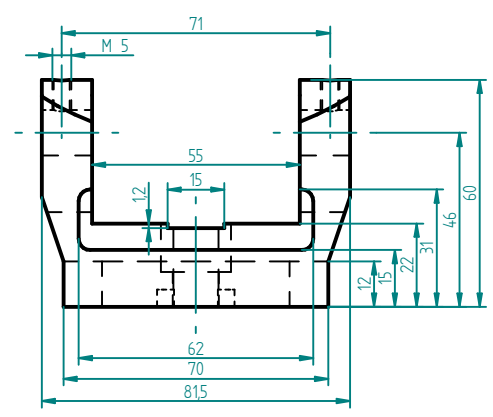
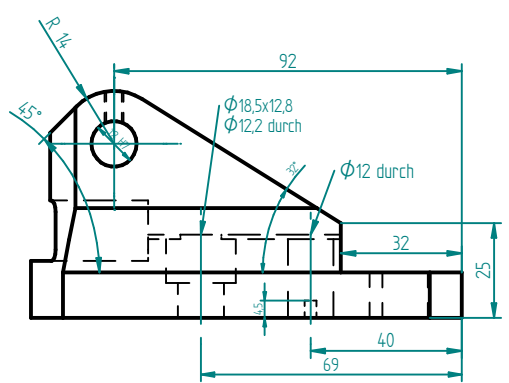

Einzelheit A

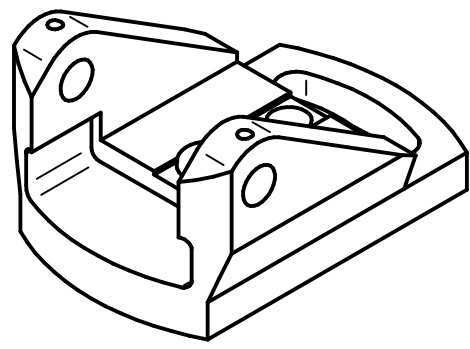
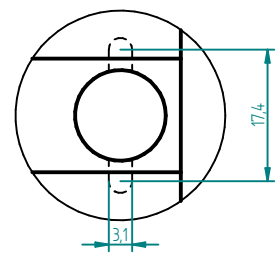
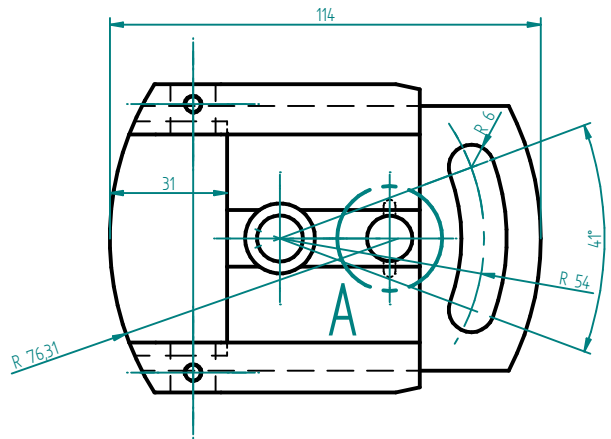

Allgemeintoleranz		Maßstab 1:2	Werkstoff	Gewicht 0,000 kg
SOLID EDGE		Erstellt durch sg	Genehmigt von sg	Sachnummer
		Titel, Zusätzlicher Titel		
SOLID EDGE ACADEMIC COPY		Änd.		Ausgabedatum 2015-11-20
		Spr. de		Blatt 3/6

1 2 3 4

A

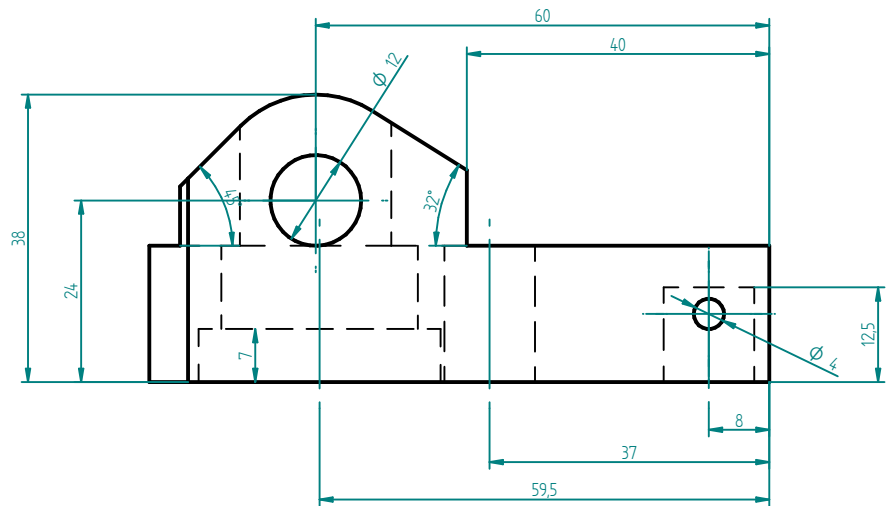

B

C

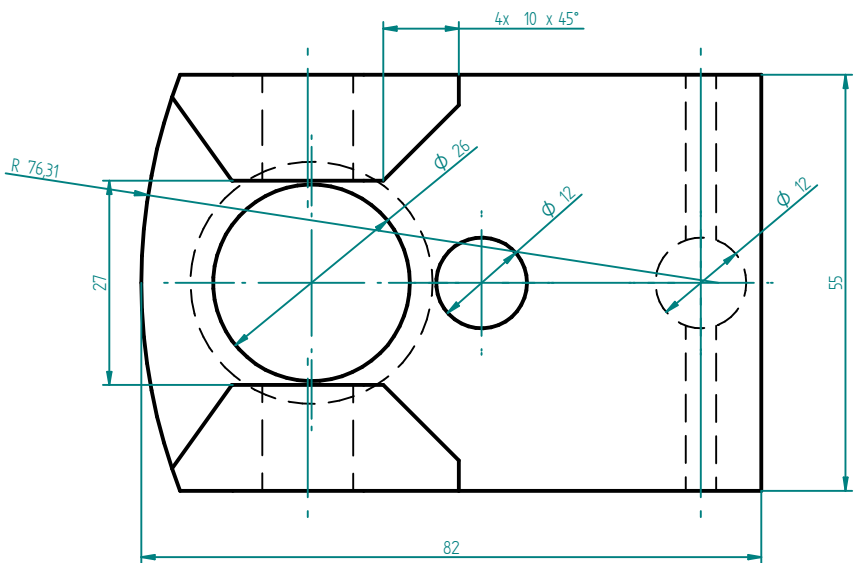

D

E

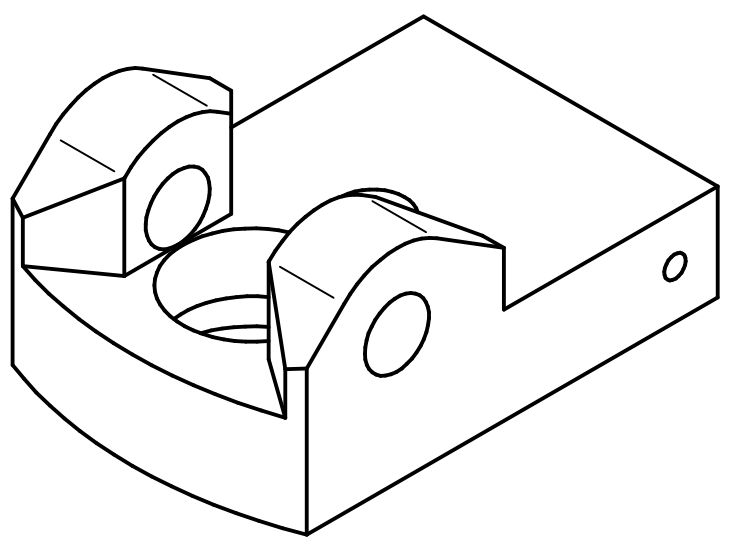

F

	Allgemeintoleranz	Maßstab 1:1	Werkstoff	Gewicht 0,000 kg	
	Erstellt durch sg	Genehmigt von sg	Sachnummer		
	Titel, Zusatzlicher Titel			Dokumentenart	
	And.	Ausgabedatum 2015-11-20	Spr. de	Blatt 4/6	

1

2

3

4

A

B

C

D

E

F

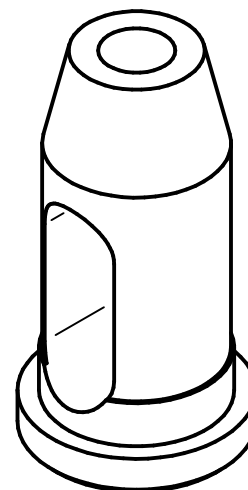
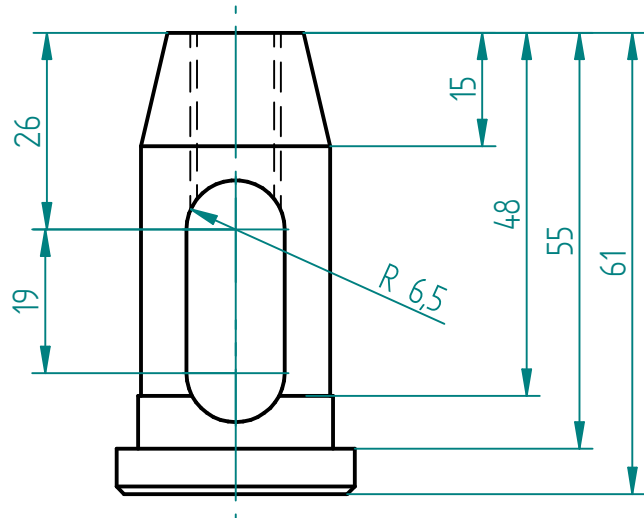
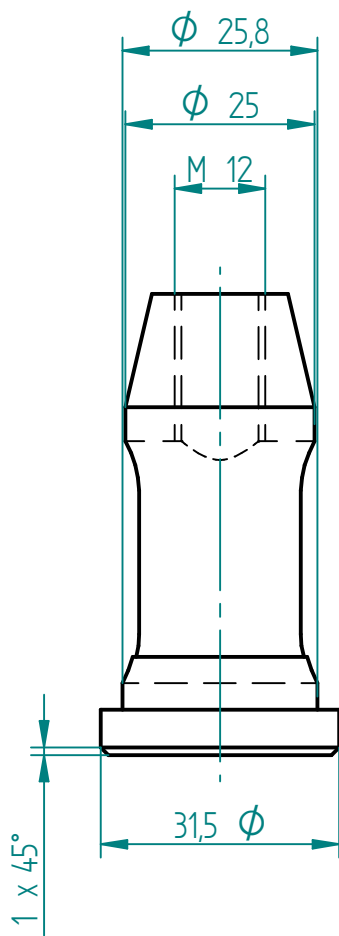

Allgemeintoleranz



Maßstab

1:1

Werkstoff

Gewicht

0,000 kg

Erstellt durch

sg

Genehmigt von

sg

Sachnummer

SOLID EDGE

Titel, Zusätzlicher Titel

Dokumententart

Änd.

Ausgabedatum

2015-11-20

Spr.

de

Blatt

5/6

Spanschraube:

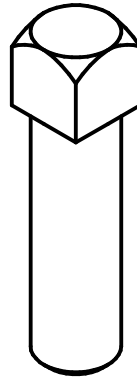
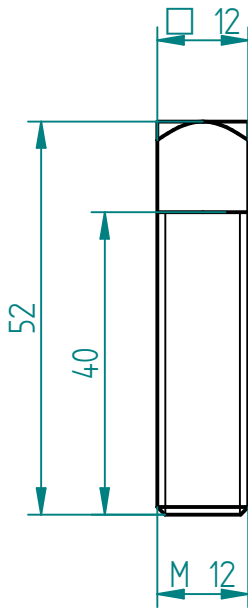

Zylinderstift massiv:

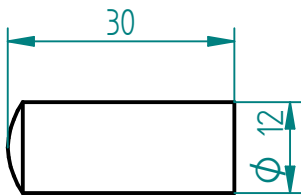

Zylinderstift durchbohrt:

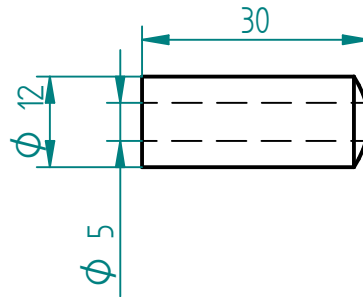

Allgemeintoleranz

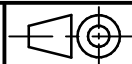

Maßstab

1:1

Werkstoff

Gewicht

0,000 kg

Erstellt durch

sg

Genehmigt von

sg

Sachnummer

SOLID EDGE

Titel, Zusätzlicher Titel

Dokumentenart

Änd.

Ausgabedatum

2015-11-20

Spr.

de

Blatt

6/6